



# Réunion de Secteur U7-U9



**Vendredi 16 septembre 2022**



## ORDRE DU JOUR

- 1. Présentation de l'instance.**
- 2. La saison des U7.**
- 3. La saison des U9.**
- 4. Les informations et actions communes.**
- 5. Les manifestations féminines et la féminisation.**
- 6. Les formations.**



# Présentation de l'instance

13 membres bénévoles  
responsables de 6 secteurs

10 réunions annuelles  
(commission et secteur)

## Commission U7-U9

4430 joueuses et joueurs.  
Environ 900 équipes.

Rentrée du Foot. Les  
plateaux. Le Carnaval des  
P'tits Footeux. Le Coaching  
des Mamans. Les plateaux  
en levé de rideau. La  
Journée Départementale et  
Nationale

# LA COMMISSION DEPARTEMENTALE U7-U9

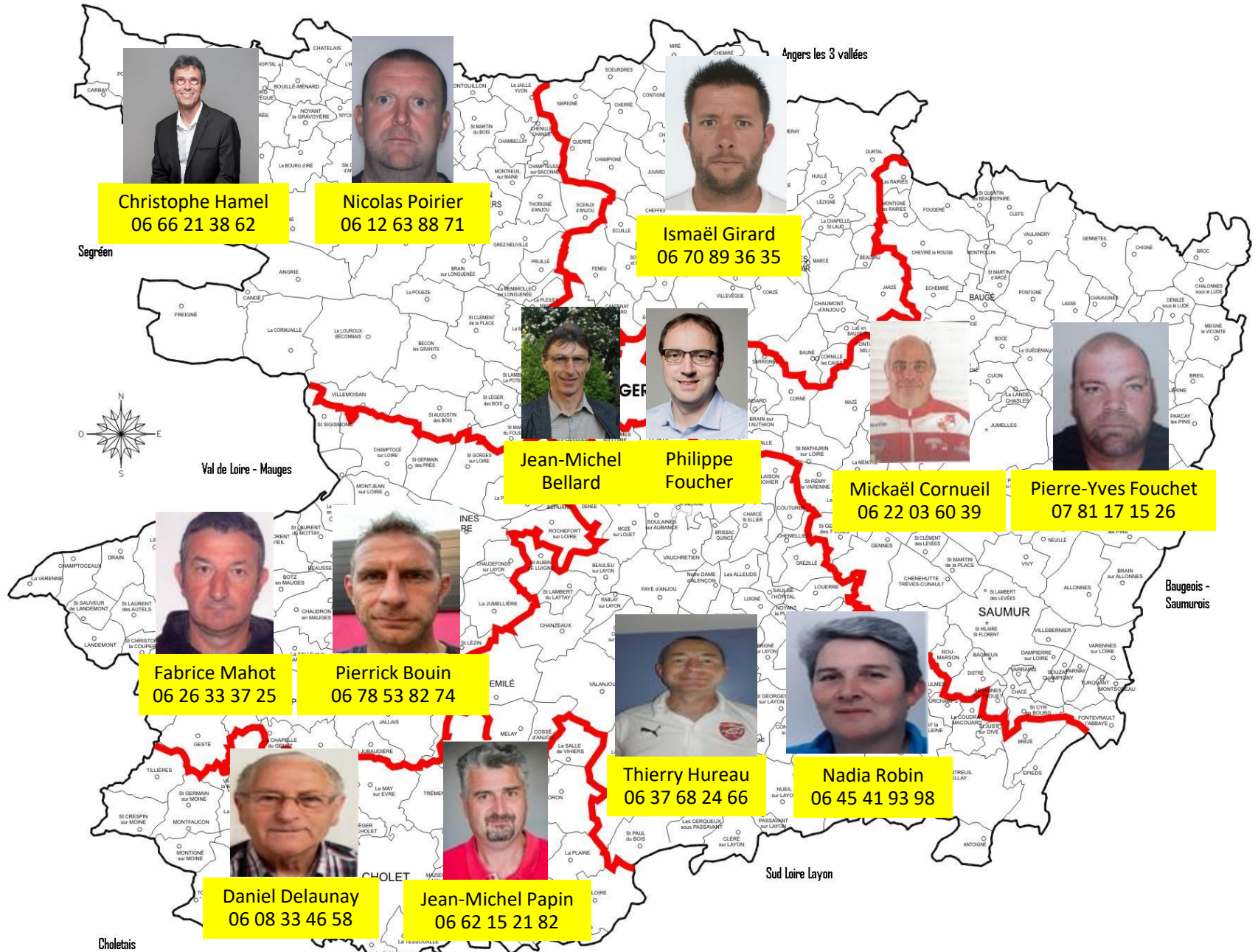

**Christophe Hamel**  
06 66 21 38 62

**Nicolas Poirier**  
06 12 63 88 71

**Ismaël Girard**  
06 70 89 36 35

**Jean-Michel Bellard**

**Philippe Foucher**

**Mickaël Cornueil**  
06 22 03 60 39

**Pierre-Yves Fouchet**  
07 81 17 15 26

**Fabrice Mahot**  
06 26 33 37 25

**Pierrick Bouin**  
06 78 53 82 74

**Thierry Hureau**  
06 37 68 24 66

**Nadia Robin**  
06 45 41 93 98

**Daniel Delaunay**  
06 08 33 46 58

**Jean-Michel Papin**  
06 62 15 21 82



## COMMUNICATION CLUB - COMMISSION

### Rappel du rôle de la Commission Départementale U7-U9.

RESPONSABLES DE LEUR SECTEUR

INTERLOCUTEUR PRIVILEGIE DES CLUBS DE LEUR SECTEUR

1

- J'ai un problème?
- J'ai une question ou une remarque?

2

- Je contacte un responsable de mon secteur par téléphone.

3

- Sur ses conseils, mon club envoie un mail au District via la messagerie officielle.

# L'EQUIPE TECHNIQUE DEPARTEMENTALE



YOHANN LHOMMEDE  
*CTD PPF*



ALEXANDRA CHIRON  
*CTD DAP*



ARNAUD MAINDROU  
*CTD DAP*



HENRI PIGEAU  
*EDUCATEUR TECHNIQUE*



# Présentation de la saison 2022 2023





# La saison des U7



# LE CALENDRIER U7

SEPTEMBRE		OCTOBRE		NOVEMBRE		DECEMBRE		JANVIER	
S 3		S 1	Phase 1 - Journée 1 - Rentrée du Foot	S 5	Foot Indoor Féminin	S 3	Phase 2 - Journée 3 - Coaching des Mamans	S 7	
S 10		S 8	Phase 1 - Journée 2	S 12	Phase 2 - Journée 1	S 10	Phase 2 - Journée 4	S 14	Futsal Féminin
S 17	Module U7	S 15	Phase 1 - Journée 3 - Coaching des Mamans	S 19	Phase 2 - Journée 2	S 17		S 21	Phase 2 - Journée 5
S 24		S 22		S 26		S 24		S 28	Phase 2 - Journée 6
		S 29				S 31			
FEVRIER		MARS		AVRIL		MAI		JUIN	
S 4	Phase 2 - Journée 7	S 4	Phase 3 - Journée 1	S 1	Phase 3 - Journée 4 - Coaching des Mamans	S 6	Phase 3 - Journée 5	S 3	
S 11		S 11	Phase 3 - Journée 2	S 8		S 13	Phase 3 - Journée 6	D 4	
S 18		S 18	module U7	S 15	Foot Féminin en Fête	S 20		S 10	JDU7
S 25	Foot Indoor Féminin	S 25	Phase 3 - Journée 3 - Carnaval des P'tits Footeux	S 22	Module U7	S 27	Phase 3 - Journée 7	S 17	
				S 29				S 25	
Samedi vacances				samedi imbriqué avec un jour férié					



# La saison 2022-2023

U7

Samedi après-midi, début du 1<sup>er</sup> match à 14h30

Plateau de  
60 à 80 enfants

Possibilité de séparer les enfants sur 2 plateaux

3 matchs avec gdb + 3 matchs sans gdb (2 buts à attaquer et à défendre)

3 phases (phase 2 de novembre à février) – 1 seul niveau

Pratiques obligatoires  
(les plateaux plein air, JDU7)

Pratiques volontaires (futsal, interclubs, beach, fitfoot, footgolf...)



# ORGANISATION D'UN PLATEAU U7

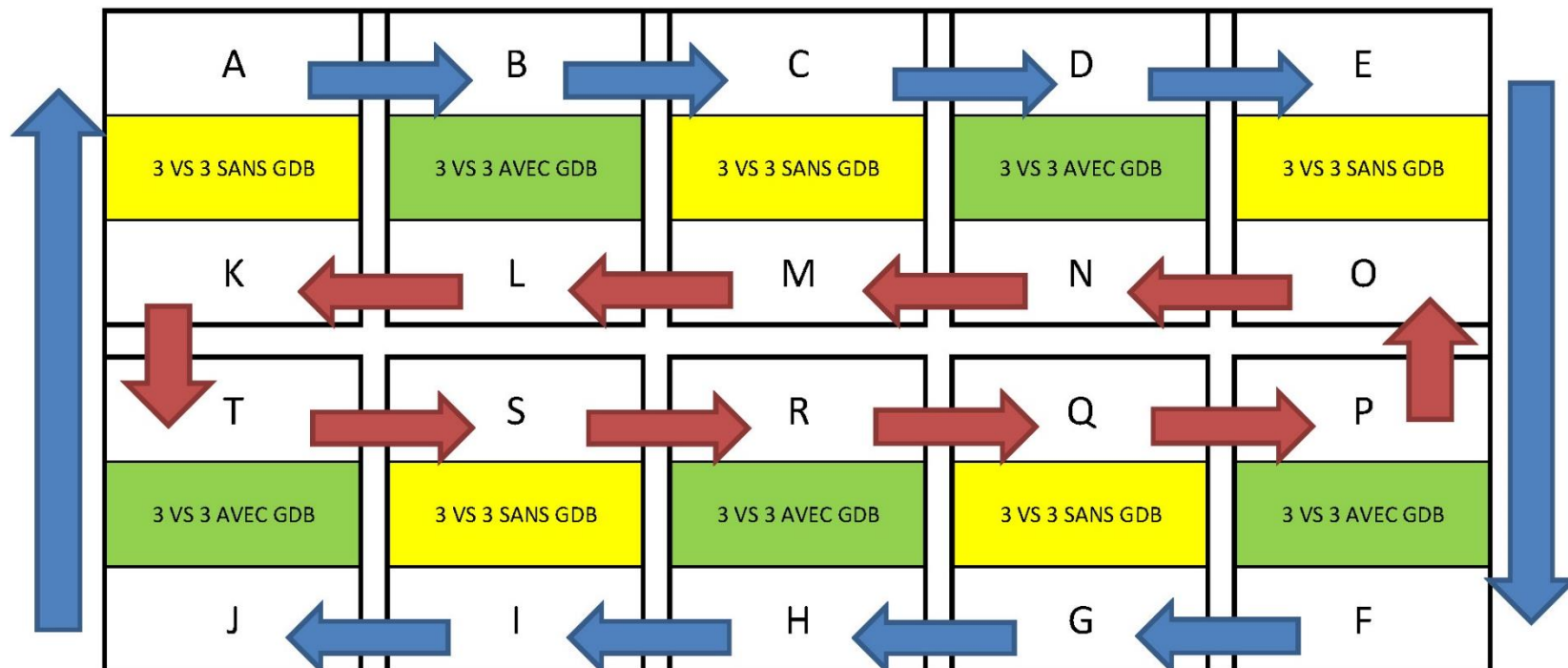

ALTERNER LES TERRAINS AVEC ET SANS GARDIEN DE BUT.

TERRAIN: 15m x 25m. But gdb: 4m. Buts sans gdb: 1m. Zone protégée: 8m.

POSITIONNER EN PREMIER LES CLUBS AYANT BEAUCOUP D'EQUIPES, LES UNES A COTE DES AUTRES.

PUIS LES AUTRES CLUBS.

LES EQUIPES SUR L'EXTERIEUR DU TERRAIN TOURNENT DANS LE SENS DES AIGUILLES D'UNE MONTRE.

LES EQUIPES SUR L'INTERIEUR DU TERRAIN TOURNENT DANS LE SENS INVERSE DES AIGUILLES D'UNE MONTRE.

EFFECTUER 6 ROTATIONS.

7 MINUTES PAR MATCH. 3 MINUTES ENTRE CHAQUE MATCH.



# LES TERRAINS U7

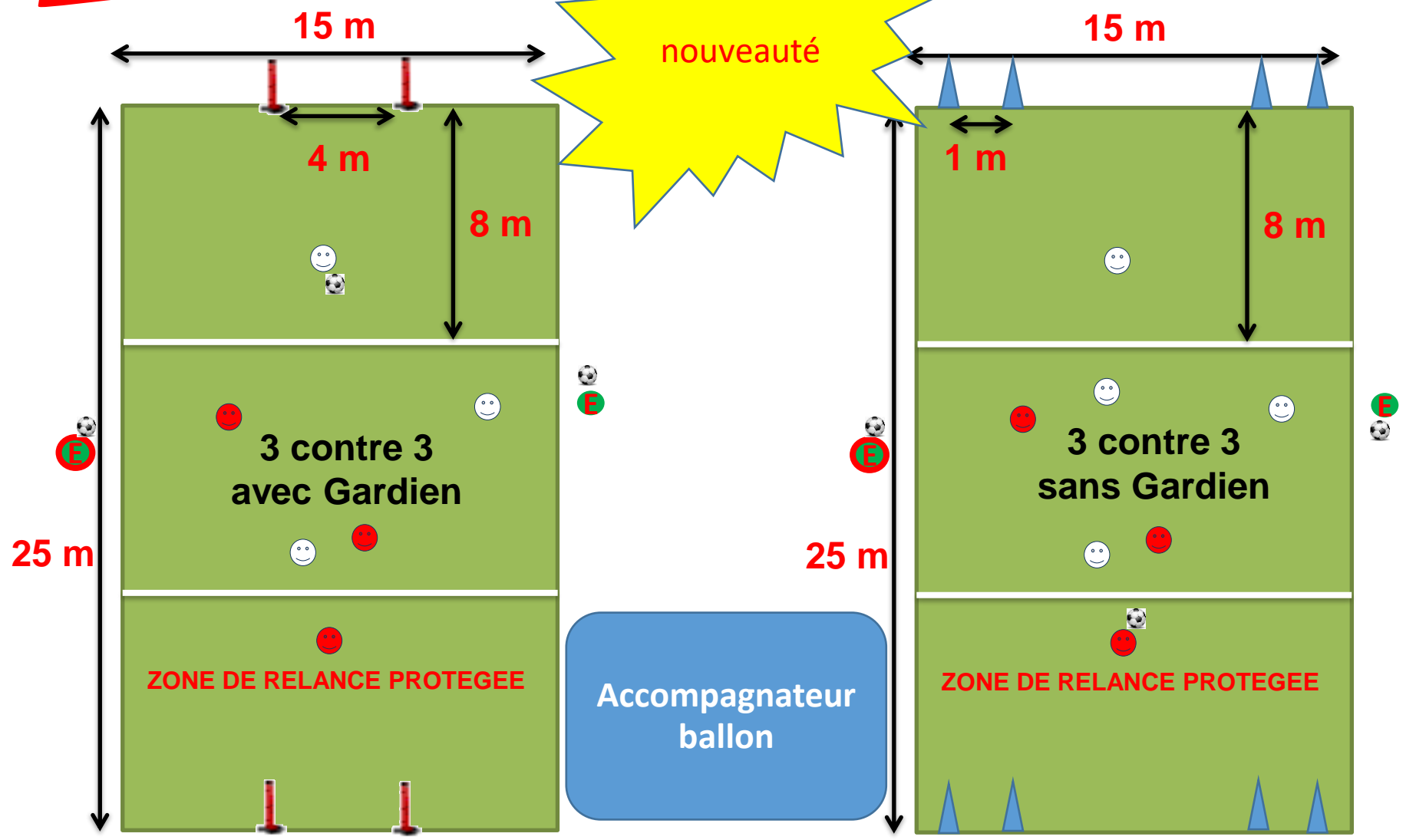



# LES LOIS DU JEU U7

Terrain	Largeur : 15 mètres Longueur : 25 mètres
Buts	4 m x 1m50 (hauteur d'un constri-foot)
Surface de réparation	À 8 mètres
Ballon	Taille n°3
Nombre de joueurs ou joueuses	<b>3 x 3 (avec et sans gardien)</b> <b>Participation de tous</b> 2 U8 autorisés par équipe (sous classement) Possibilité d'accueillir les U8 Féminines
Equipements	Maillots dans le short / Chaussettes relevées en dessous des genoux <u>Protège-tibias obligatoires</u> / Le gardien d'une autre couleur si possible.
Temps de Jeu	42 minutes (discontinu) – 6x7 minutes – 6 matchs – Pause de 3' après chaque match
Arbitrage	L'arbitrage est assuré par l'accompagnateur de chaque équipe. 1 accompagnateur de chaque côté du terrain. Tous les coups francs sont directs. <b>L'accompagnateur porte obligatoirement une chasuble.</b>
Les supporters	Les supporters (familles, amis) restent derrière la main courante. S'il n'y a pas de main courante, les supporters restent en dehors du terrain à 11, à environ 5 mètres.
Protocole	<b>À la fin de chaque plateau, il y aura un protocole de votre choix (clapping, ola, grande photo collective...)</b>



# LES LOIS DU JEU U7

Coup d'envoi	Au milieu du terrain pour les 2 pratiques. Le ballon doit être botté. Peu importe la direction. Interdit de marquer sur l'engagement. Adversaires à 4 mètres.
Fautes	Interdiction de tacler. Coup franc direct à l'endroit de la faute (peu importe l'endroit sur le terrain). Adversaire à 4m.
Hors-Jeu	NON
Touche ou corner	Au pied, sur passe au sol ou conduite de balle et passe. Obligation de faire une passe avant de marquer. Adversaires à 4 mètres. <b>L'accompagnateur de chaque équipe aura un ballon dans la main qu'il mettra à disposition du joueur pour effectuer la remise en jeu. Cela permettra d'avoir un temps de jeu effectif plus conséquent (aujourd'hui il est à 50%).</b>
Relances du Gardien de but	Suppression de la relance de volée et de demi-volée (la relance sera à refaire si le ballon est envoyé de volée ou de demi-volée). Relance protégée aux 8 mètres.



# LES LOIS DU JEU U7

## DEFINITION DE LA RELANCE PROTEGEE AUX 8 METRES

La relance protégée est mise en place lors de 2 situations:

- Le GDB est en possession du ballon à la main.
- La réalisation d'un coup de pied de but (obligatoirement au pied par le GDB).

La zone protégée correspond à la largeur du terrain sur une longueur de 8 mètres.

Lors de la relance, l'équipe adverse devra se replacer entièrement derrière la zone protégée (ligne des 8 mètres).

Les joueurs adverses pourront entrer dans la zone lors de 3 situations:

- Le ballon est contrôlé ou touché par un partenaire du porteur de balle.
- Le ballon franchi la ligne de la zone protégée.
- Le ballon sort des limites du terrain.





# LE CARNAVAL DES P'TITS FOOTEUX



**Samedi 25 mars 2023.**

Les enfants jouent déguisés selon un thème défini par son éducateur ou éducatrice. Le plateau est ainsi encore plus festif. C'est un plateau qui est très apprécié par les enfants.





# JOURNEE DEPARTEMENTALE U7

Tous les 2 ans en alternance avec la JNU9.  
Le samedi 10 juin 2023 de 10h à 17h.  
Sur un ou plusieurs sites.

Des jeux, des jeux et des jeux pour toute la  
famille!!



# La saison des U9



# LE CALENDRIER PREVISIONNEL U9

SEPTEMBRE		OCTOBRE		NOVEMBRE		DECEMBRE		JANVIER	
S 3		S 1	Phase 1 - Journée 2	S 5	Foot Indoor Féminin	S 3	Phase 2 - Journée 3 - Coaching des Mamans	S 7	
					Module U9 (V+S)				
S 10		S 8	Phase 1 - Journée 3	S 12	Phase 2 - Journée 1	S 10	Phase 2 - Journée 4	S 14	Futsal Féminin
S 17		S 15	Phase 1 - Journée 4 - Coaching des Mamans	S 19	Phase 2 - Journée 2	S 17		S 21	Phase 2 - Journée 5
S 24	Phase 1 - Journée 1 - Rentrée du Foot	S 22		S 26		S 24		S 28	Phase 2 - Journée 6
		S 29				S 31			
FEVRIER		MARS		AVRIL		MAI		JUIN	
S 4	Phase 2 - Journée 7 + module U9	S 4	Phase 3 - Journée 1	S 1	Phase 3 - Journée 4 - Coaching des Mamans	S 6	Phase 3 - Journée 5	S 3	
S 11	Module U9	S 11	Phase 3 - Journée 2	S 8		S 13	Phase 3 - Journée 6 + module U9 (V+S)	D 4	Foot Océane
S 18		S 18		S 15	Foot Féminin en Fête	S 20		S 10	
S 25	Foot Indoor Féminin	S 25	Phase 3 - Journée 3	S 22		S 27	Phase 3 - Journée 7	S 17	
				S 29				S 25	
Samedi vacances				samedi imbriqué avec un jour férié					



# La saison 2022-2023

U9

Samedi après-midi, début du 1<sup>er</sup> match à 14h30

Plateau de 8 à 10 équipes

Max 3 équipes d'un même club par groupe

4 matchs de 10 minutes +  
1 jeu de 10 minutes

3 phases (phase 2 de novembre à février) – 2 niveaux (à partir la phase 2)

Pratiques obligatoires  
(les plateaux plein air, JNU9)

Pratiques volontaires (futsal, interclubs, beach, fitfoot, footgolf...) +  
lever de rideaux Angers SCO et Cholet SO



## 2 niveaux en U9 – phases 2 et 3

Jouer avec et contre  
des enfants de son  
niveau

Eviter la fuite des U9  
en U11

EXPERIMENTATION  
NON OBLIGATOIRE

1 équipe par club (2  
si fort effectif)

1 plateau = 1 niveau  
Engagement libre



## 2 niveaux en U9 – phases 2 et 3

**Athlétiquement:**  
motricité,  
morphologie

**Techniquement:**  
prise de balle et  
enchainements

**NIVEAU 1 =  
enfant en avance**

**Tactiquement:**  
prise d'informations  
avant de recevoir le  
ballon

**Psychologiquement:**  
maturité



## 2 niveaux en U9 – phases 2 et 3

**Athlétiquement:**  
assez lent, motricité en  
cours

**Techniquement:**  
plusieurs touches de  
balle pour maîtriser le  
ballon

**NIVEAU 2 =  
les autres enfants**

**Tactiquement:**  
prise d'informations  
après avoir reçu le  
ballon

**Psychologiquement:**  
pas encore mature





# ORGANISATION D'UN PLATEAU U9

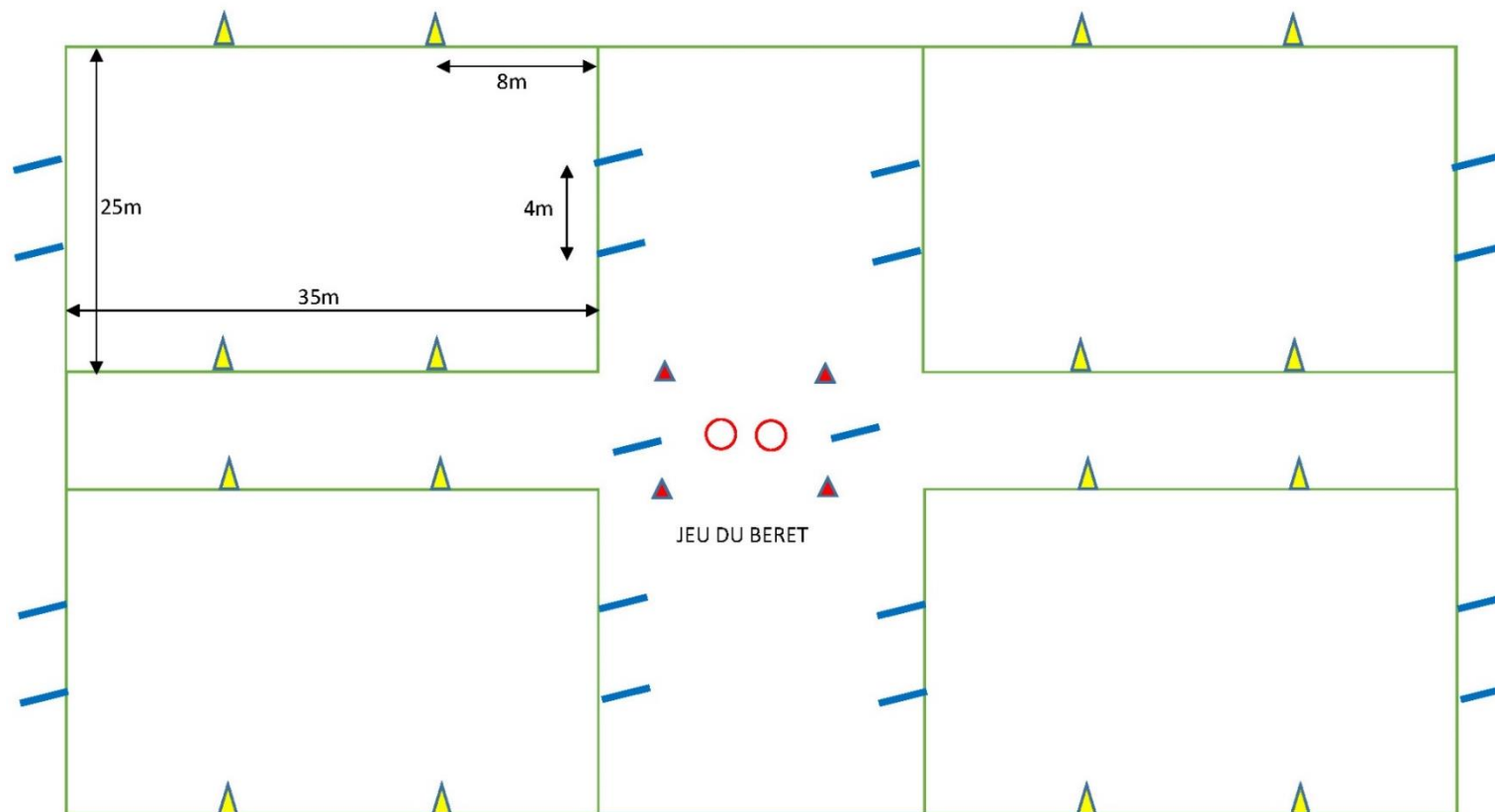

Plateaux de 8 à 10 équipes.

4 matchs de 10 minutes + 1 jeu obligatoire de 10 minutes.

Suivre les rotations de la feuille de plateau, donnée ou prise en photo par chaque accompagnateur d'équipe avant le début du plateau.



# LE TERRAIN U9

nouveauté

Accompagnateur  
ballon

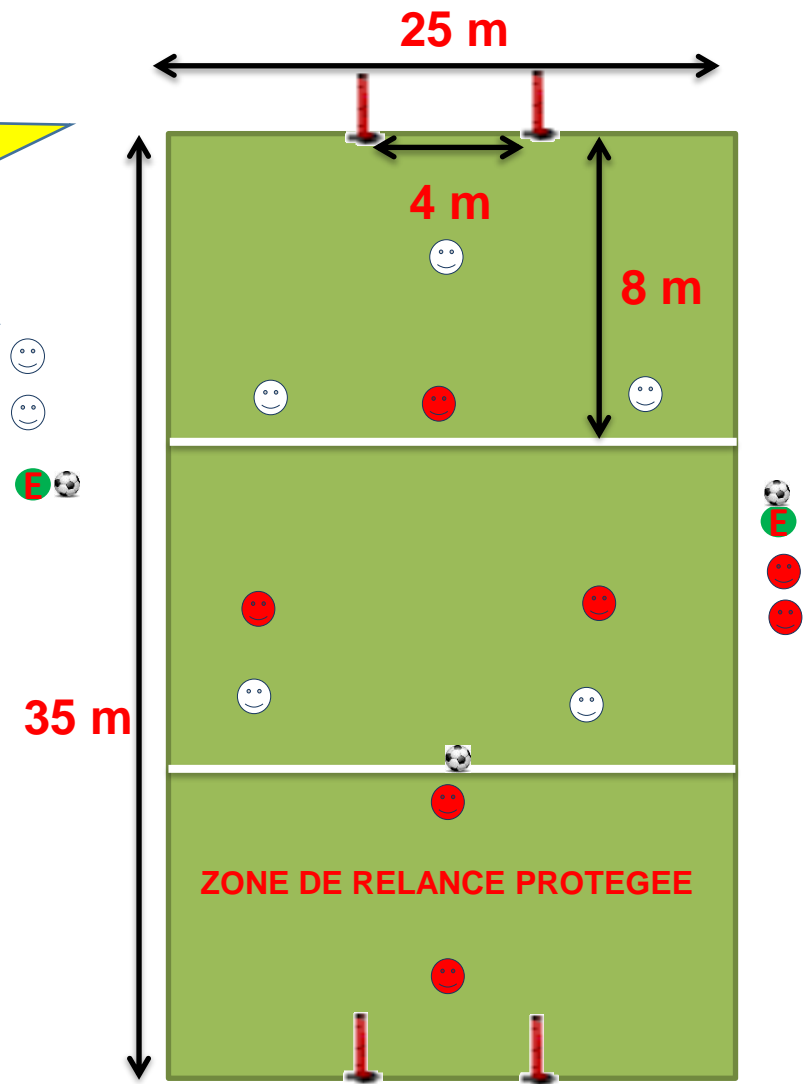



# ORGANISATION D'UN PLATEAU U9

## EQUIPES

TERRAIN A		
séquence 1	B	E
séquence 2	E	D
séquence 3	C	D
séquence 4	E	C
séquence 5	A	E

TERRAIN B		
séquence 1	A	D
séquence 2	A	C
séquence 3	A	B
séquence 4	D	B
séquence 5	B	C

JEU		
séquence 1	C	H
séquence 2	B	G
séquence 3	E	J
séquence 4	A	F
séquence 5	D	I

TERRAIN C		
séquence 1	G	J
séquence 2	I	J
séquence 3	G	F
séquence 4	H	J
séquence 5	J	F

TERRAIN D		
séquence 1	I	F
séquence 2	F	H
séquence 3	H	I
séquence 4	I	G
séquence 5	G	H

A  
B  
C  
D  
E

F  
G  
H  
I  
J



# ORGANISATION D'UN PLATEAU U9

Le jeu est une séquence obligatoire lors du plateau.

Il est défini par la Commission.

À télécharger sur le site du District.

**Tous les jeux de la saison sont disponibles sur le site du District**  
*(onglet: Pratiques – Foot à 5 U8-U9 G/F – Documents relatifs au foot à 5 U8-U9 G/F)*

Vous pouvez les télécharger et les proposer à vos jeunes lors des séances précédant le plateau.

Lien:

<https://foot49.fff.fr/simple/documents-pour-la-saison/>

JEU PLATEAU U9

LE BERET

RENTREE DU FOOT  
SAMEDI 25 SEPTEMBRE 2021

## ORGANISATION

Espace:	20 m x 15 m	Effectif:	5 contre 5
Matériel:	6 coupelles, 4 jalons, 2 ballons, 2 cerceaux	Temps de jeu:	10 minutes

## SCHEMA

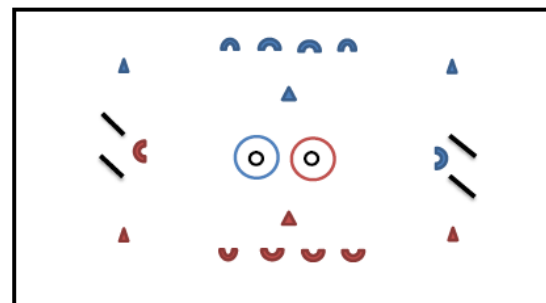

## DEROULEMENT

Consignes	Buts
à l'appel de leur numéro, les joueurs doivent aller chercher le ballon dans le cerceau de sa couleur et marquer le plus vite possible dans le but garder par le gardien adverse	Marquer Marquer le premier = 2 points Marquer = 1 point

## INTERVENTIONS PEDAGOGIQUES

Adaptations de l'effectif	Variantes
Si une équipe a un joueur de moins, un joueur aura 2 numéros.	- Faire le tour d'un obstacle avant d'aller marquer. - Appeler 2 numéros. Les 2 joueurs appelés doivent se faire une passe minimum avant de marquer.
Animation	Veiller à...
Faire répéter l'action. Observer / Orienter. Animer / Encourager / Valoriser	Bien compter les points. Ce que tous les joueurs soient appelés le même nombre de fois.



# LES LOIS DU JEU U9

Terrain	Largeur : 25 mètres Longueur : 35 mètres
Buts	4 m x 1m50 (hauteur d'un constri-foot)
Ballon	Taille n°4
Nombre de joueurs	5x5 2 suppléants maximum 3 U7 autorisés par équipe. Possibilité d'accueillir les U10 Féminines
Equipements	Maillots dans le short / Chaussettes relevées en dessous des genoux <u>Protège-tibias obligatoires</u> / Le gardien d'une autre couleur notamment en foot à 5
Temps de Jeu	50 minutes (discontinu) – 4x10 minutes par match et 1x10 minutes pour le jeu
Arbitrage	L'arbitrage est assuré par l'accompagnateur de chaque équipe. 1 accompagnateur de chaque côté du terrain. Tous les coups francs sont directs. <b>L'accompagnateur porte obligatoirement une chasuble.</b>
Les supporters	Les supporters (familles, amis) restent derrière la main courante. S'il n'y a pas de main courante, les supporters restent en dehors du terrain à 11, à environ 5 mètres.
Protocole	<b>À la fin de chaque plateau, il y aura un protocole de votre choix (clapping, ola, grande photo collective...)</b>



# LES LOIS DU JEU U9

Coup d'envoi	Le ballon doit être botté. Peu importe la direction. Interdit de marquer sur l'engagement Adversaires à 4 mètres
Fautes	Interdiction de tacler. Coup franc à l'endroit de la faute (peu importe l'endroit sur le terrain). Adversaire à 4m.
Surface de réparation	À 8 mètres
Touche et corner	Au pied, sur passe au sol ou conduite de balle et passe. Obligation de faire une passe avant de marquer. Adversaires à 4 mètres. <b>L'accompagnateur de chaque équipe aura un ballon dans la main qu'il mettra à disposition du joueur pour effectuer la remise en jeu. Cela permettra d'avoir un temps de jeu effectif plus conséquent (aujourd'hui il est à 50%)</b>
Hors-Jeu	NON
Relances du Gardien de but	Suppression de la relance de volée et de demi-volée (la relance sera à refaire si le ballon est envoyé de volée ou de demi-volée). Relance protégée aux 8 mètres. (idem U7)



# PLATEAUX LEVER DE RIDEAU



Une demande aux clubs d'Angers SCO et du SO Cholet est en cours, pour valider des dates de lever de rideau.



# JOURNEE NATIONALE U9

Tous les 2 ans en alternance avec Foot'Océane.  
Environ 3000 enfants.

Des jeux, des jeux et des jeux pour toute la famille!!





---

# Les informations et actions communes aux U7 et U9



# LES ENGAGEMENTS

Bien respecter les dates d'engagement, c'est respecter le travail des responsables de secteur, « bénévoles » comme vous.

Les clubs engagés après la date butoir seront mis dans les groupes aléatoirement.

Pas d'engagement à Noël.



# LES ENGAGEMENTS

## Phase 2

- engagements du lundi 10 au dimanche 16 octobre.
- Diffusion des groupes sur le site du District le vendredi 28 octobre.

## Phase 3

- engagements du lundi 30 janvier au dimanche 5 février.
- Diffusion des groupes sur le site du District le vendredi 17 février.



# LES HORAIRES

L'horaire officiel des plateaux : le samedi après-midi ,  
début du 1<sup>er</sup> match à 14h30



**IMPORTANT**

Il arrive régulièrement que vous ayez 2 plateaux à accueillir le même jour à la même heure.

Vous êtes dans l'obligation de les accueillir.

Vous pouvez décaler l'horaire d'un plateau. Dans ce cas, merci de prévenir le plus tôt possible les clubs concernés.

Si vous souhaitez accueillir 2 plateaux U7 ou U9, l'un à la suite de l'autre, n'hésitez pas à nous le faire savoir. Nous ferons de notre mieux pour répondre favorablement à votre demande. Avantages: les terrains sont déjà tracés et vous accueillerez moins souvent les plateaux U7 et U9.



# LES HORAIRES

Exemple d'un tableau permettant d'anticiper:

Dates	U19 Garçons	U18 Filles	U17 Garçons	U15 Garçons	U15 Filles	U13 A Garçons	U13 B Garçons	U13 Filles	U11 Garçons	U11 Filles	U9	U7
Samedi 5/09	18h	15h	15h	10h30	10h30							
Samedi 12/09	18h	15h	15h	10h30	10h30							
Samedi 19/09	18h	15h	15h	10h30	10h30							
Samedi 26/09	18h	15h	15h	10h30	10h30	10h30	10h30	10h30				
Samedi 3/10	18h	15h	15h	10h30	10h30	10h30	10h30	10h30	14h30	14h30		
Samedi 10/10	18h	15h	15h	10h30	10h30	10h30	10h30	10h30	14h30	14h30	14h30	
Samedi 17/10									14h30	14h30	14h30	14h30

**DOMICILE**

**EXTERIEUR**

En fonction du nombre de terrains et du nombre de vestiaires, il se peut que vous soyez obligés de réorganiser les créneaux entourés pour commencer plus tôt le matin et plus tôt l'après-midi.



# COMMUNICATION ENTRE CLUBS

Quand vous vous déplacez sur un plateau, prévenir par sms le club accueillant du nombre d'enfants pour les U7 ou du nombre d'équipes pour les U9 à votre départ.

Cela permettra au club accueillant d'adapter ses terrains si nécessaire, et de gagner du temps pour commencer le plateau à l'heure.

Nous ferons un listing des encadrants avec leur numéro de téléphone, à partir des informations enregistrées dans Footclubs. Pour ce faire, il faut absolument que vous soyez enregistrés dans « membres du club » en tant qu'encadrant U7 ou U9, et que vous ayez donné votre accord pour diffuser votre numéro de téléphone.



# LA RENTREE DU FOOT U7

Lancer la saison en montrant ce qu'on attend lors d'un plateau U7.

1 site par secteur

1 plateau type (horaire différent, matin ou après-midi)

Samedi 1<sup>er</sup> octobre 2022

Animé par les responsables du secteur + le club accueillant

Message unique pour les enfants, les accompagnateurs et les parents.



# LA RENTREE DU FOOT U9

Lancer la saison en montrant ce qu'on attend lors d'un plateau U9.

1 site par secteur

1 plateau type (horaire différent, matin ou après-midi)

Samedi 24 septembre 2022

Animé par les responsables du secteur + le club accueillant

Message unique pour les enfants, les accompagnateurs et les parents.





---

# Les manifestations féminines et la féminisation



# FOOTBALL FEMININ

- 4 Evènements 100% féminins en salle ou en extérieur
  - **Samedi 5 novembre – Foot Indoor**  
*À Angers et Cholet*
  - **Samedi 14 janvier– Futsal Féminin**
  - **Samedi 25 février – Foot Indoor**  
*À Angers et Cholet*
  - **Samedi 15 avril – Foot féminin en fête**
- Objectif de développement de la pratique et fidélisation des joueuses.
- Infos transmises pendant la saison par Alexandra Chiron



# LE COACHING DES MAMANS

Samedis  
15 octobre,  
3 décembre et  
1<sup>er</sup> avril.



Merci aux Mamans des U7



Merci aux Mamans des U9



## FEMINISATION DES ENCADRANTS





# FOOT INDOOR FEMININ





---

# Les Formations



# LES FORMATIONS

Différentes formations concernant les catégories U7 et U9 vous sont proposées.

## Formation de dirigeant(e)s: Gratuites.



- **Expert en football d'animation**: personne référente de l'école de football d'un point de vue organisationnel et administratif.  
Formation de 19h30 à 22h30 au District le lundi 17 octobre.  
Inscriptions: <https://forms.gle/jBdoJGANaRUt6GY8>
- **Accompagnateur d'équipe U9**: personne qui accompagne une équipe U9 sur un plateau.  
Formation de 19h30 à 21h30 au District le jeudi 20 octobre.  
Inscriptions: <https://forms.gle/xUTdpUN1tkReHYyR8>  
Possibilité pour les clubs d'accueillir une réunion.

Renseignements: [amaindrou@foot49.fff.fr](mailto:amaindrou@foot49.fff.fr)



# LES FORMATIONS



## Formation d'éducateur(rice)s: Payantes.

- **Module U7:** personne licenciée qui anime des séances et qui accompagne des U7 lors des plateaux. Formation de 8h.  
Samedi 17 septembre à Beaufort en Vallée.  
Samedi 18 mars à Avrillé.  
Samedi 22 avril à Chalonnes.
- **Module U9:** personne licenciée qui anime des séances et qui accompagne des U9 lors des plateaux. Formation de 16h.  
Vendredi 4 et samedi 5 novembre à Saumur  
Samedis 4 et 11 février à St Macaire en Mauges  
Vendredi 12 et samedi 13 mai à La Pouèze

Inscriptions: <https://foot49.fff.fr/inscriptions-formations/>



# LES FORMATIONS

- **CFF1**: personne licenciée qui anime des séances et qui accompagne des U9 et/ou U11 lors des plateaux. Formation de 32h.  
Lundi 26, mardi 27, jeudi 29 et vendredi 30 septembre à Trélazé.
- **Animatrice Fédérale**: personne licenciée ou non, féminine de préférence qui souhaite appréhender l'environnement du football (féminin), les publics, les fonctions au sein du club autour de la pratique des jeunes, et qui souhaite participer à la vie du club et à l'encadrement de la pratique des jeunes. Formation de 6h.  
Samedi 19 novembre à Pellouailles Corzé.

Inscriptions: <https://foot49.fff.fr/inscriptions-formations/>







# PROCHAINE REUNION DE SECTEUR

**FIN JANVIER – DEBUT FEVRIER 2023**

Pour les catégories U7 et U9

En présentiel ou en visioconférence.





**DISTRICT**

**Maine et Loire**

**Bonne saison!!**

