



SAISON 2018/2019
REUNION DE SECTEUR U11-U13-U14F
Et les autres

Samedi 8 septembre



ORDRE DU JOUR

- 1. Introduction**
- 2. Retour sur les manifestations de fin de saison**
- 3. Saison 2018-2019**
- 4. Conclusion**

**REUNION DE SECTEUR U11-U13-U14F.
Samedi 8 septembre 2018**



INTRODUCTION



170 clubs

36.600 licenciés

10.000 seniors

20.000 jeunes

6.600 encadrants et arbitres

7.000 foot à 11

13.000 foot à effectif réduit

X encadrants licenciés et non licenciés

6.000 samedi matin

COMMISSION U11/U13
7 membres

3.200 U11
280 équipes

14.000 samedi après-midi

COMMISSION FEMININE
7 membres

3.200 U13
270 équipes

500 U14F
29 équipes

REUNION DE SECTEUR U11-U13-U14F.
Samedi 8 septembre 2018

**REUNION DE SECTEUR U11-U13-U14F.
Samedi 8 septembre 2018**



SAISON 2017-2018 manifestations

Rappel des manifestations

Manifestation	Date	Lieu
Rassemblement Challenge U11 niveau 1	Samedi 9 juin	Martigné Briand
Rassemblement Challenge U11 niveau 2		Tiercé
Rassemblement Challenge U11 niveau 3		Gennes
Rassemblement Challenge U13 Division 2	Dimanche 10 juin	Trélazé Foyer
Rassemblement Challenge U13 Division 3		Murs Erigné
Finale Critérium U13 DS-D1		Briollay
Finale Coupe U14F	Samedi 2 juin	Angers CBAF

**REUNION DE SECTEUR U11-U13-U14F.
Samedi 8 septembre 2018**



SAISON 2018-2019

LA SAISON 2018-2019

U11

U13

U14F

Samedi
après-midi
14h30

Samedi matin
10h45 début du match

Plateau de 4
équipes

1 seul match. 2 équipes du club
accueillent le même samedi.

3 niveaux

5 niveaux

2 puis 3 niveaux

3 phases. Engagement libre à chaque phase.

Pratiques obligatoires
(critérium, challenge ou festival foot ou coupe, festifoot)

Pratiques volontaires (futsal, interclubs)

LA SAISON 2018-2019 – Les Horaires

Au choix du club recevant.
Demande au District pour la phase complète

	U7 U9 U11	U13 U14F	U15	U17	U18F	U19
SAMEDI	14h30	10h45	10h30	16h (15h) 18h	16h (15h) 18h	16h (15h) 18h
DIMANCHE			10h30	10h30	10h30	10h30 13h00

Horaire du début du match. Jonglage à effectuer avant.
Il pourra être modifié à la demande du club recevant en cas d'accueil de plusieurs manifestations. Cette demande devra se faire au plus tard 4 jours avant la date du plateau U11 par mail au District, du match U13/U14F via Footclubs.

LA SAISON 2018-2019 – Les Engagements

Engagements libre entre chaque phase, avec régulation possible des commissions.

Bien respecter les dates.

Une équipe engagée en retard sera acceptée que s'il reste une place dans un groupe géographiquement proche.

LA SAISON 2018-2019 – Les Scores et Feuilles de match

En U11, les résultats des matchs et de la jonglerie sont à rentrer sur Google Forms (liens envoyés par Alexandra Chiron).

Les feuilles de plateau sont à retourner au District, complétées, avec le feuille annexe obligatoirement, pour le lundi suivant le plateau au plus tard.

En U13 et U14F, le club recevant le match entre le score sur Footclubs.

Le classement sera disponible sur le site du District.

La feuille de match est à retourner au District, complétée, avec le feuille annexe obligatoirement, pour le lundi suivant la rencontre.

LE CALENDRIER U11

REUNION DE SECTEUR U11-U13-U14F.
Samedi 8 septembre 2018

SEPTEMBRE		OCTOBRE		NOVEMBRE		DECEMBRE		JANVIER	
1		6	1-2-4-5 CFF1	3	foot indoor féminin	1	critérium phase 2	5	futsal féminin
			critérium phase 1						
7	AG DISTRICT	13	critérium phase 1	10	critérium phase 2	8	critérium phase 2	12	
8	Réunion de Secteur								
15	critérium phase 1	20		17	critérium phase 2	15	Festifoot	19	
22	critérium phase 1	27		24	critérium phase 2	22		26	critérium phase 3
29	critérium phase 1					29			
FEVRIER		MARS		AVRIL		MAI		JUIN	
2	critérium phase 3	2	challenge	6		4	critérium phase 3	1	report critérium
9	foot indoor féminin	9	challenge	13		11	Festifoot	8	
							foot féminin en fête		
	11-12 Module U11	16	challenge	20		18	critérium phase 3	15	Rassemblement challenge
						19	fémiplage (44)		
23		23	22-23 Module U11	27	critérium phase 3	25	critérium phase 3	22	
			Report challenge						
		30	critérium phase 3					29	sortie coupe du monde féminine

LE CALENDRIER U13

SEPTEMBRE		OCTOBRE		NOVEMBRE		DECEMBRE		JANVIER	
1		6	critérium phase 1	3	foot indoor féminin	1	critérium phase 2	5	futsal féminin
7	AG DISTRICT	13	critérium phase 1	10	critérium phase 2	8	critérium phase 2	12	
8	Réunion de Secteur			17	critérium phase 2	15	Festifoot	19	
15	critérium phase 1	20	Module U13	24	critérium phase 2	22		26	critérium phase 3
22	critérium phase 1	27			29				
29	critérium phase 1				26-27-29-30	CFF2			
FEVRIER		MARS		AVRIL		MAI		JUIN	
2	critérium phase 3	2	festival / challenge	6	phase départementale festival	4	critérium phase 3	1	report critérium
8	Module U13	9	festival / challenge	13		11	report critérium	8	
9						foot indoor féminin	11		
16		16	festival / challenge	20		18	critérium phase 3	16	Rassemblement challenge et critérium
						19	fémiplage (44)		
23		23	Report festival / challenge	27	critérium phase 3	25	critérium phase 3	22	
		30	critérium phase 3					29	sortie coupe du monde féminine

REUNION DE SECTEUR U11-U13-U14F.
Samedi 8 septembre 2018

LE CALENDRIER U14F

SEPTEMBRE		OCTOBRE		NOVEMBRE		DECEMBRE		JANVIER	
1		6	critérium phase 1	3	foot indoor féminin	1	critérium phase 2	5	futsal féminin
7	AG DISTRICT	13	critérium phase 1	10	critérium phase 2	8	critérium phase 2	12	
8	Réunion de Secteur			17	critérium phase 2	15	Coupe U14F	19	
15	critérium phase 1	20	Module U13	24	critérium phase 2	22		26	critérium phase 3
22	critérium phase 1	27							
29	critérium phase 1				26-27-29-30	CFF2	29		
FEVRIER		MARS		AVRIL		MAI		JUIN	
2	critérium phase 3	2	Coupe U14F	6	phase départementale festival U13F	4	critérium phase 3	1	report critérium
8	Module U13	9	Tour Préliminaire Festival U13F	13		11	report critérium	8	
9						foot indoor féminin	11		
16		16	Coupe U14F	20		18	critérium phase 3	16	Rassemblement challenge et critérium
						19	fémiplage (44)		
23		23	Report Coupe U14F	27	critérium phase 3	25	critérium phase 3	22	
		30	critérium phase 3					29	sortie coupe du monde féminine

REUNION DE SECTEUR U11-U13-U14F.
Samedi 8 septembre 2018

LA SAISON 2018-2019 – Les Lois et l’Esprit du Jeu

Catégorie	U11	U13	U14F
Année de naissance	U10 (enfants nés en 2009) et U11 (enfants nés en 2008). Possibilité de faire jouer les U12F (filles nées en 2007). Possibilité de faire jouer 3 U9 (enfants nés en 2010).	U12 (enfants nés en 2007) et U13 (enfants nés en 2006). Possibilité de faire jouer 3 U11 (enfants nés en 2008). Pas de mixité.	U12 (filles nées en 2007), U13 (filles nées en 2006) et U14 (filles nées en 2005). Possibilité de faire jouer 3 U11 (filles nées en 2008). Pas de mixité.
Nombres d'enfants par équipe	8 + 4 suppléants maximum		
Temps de jeu	2 matchs de 2 x 12 minutes chacun	1 match de 2 x 30 minutes. Pauses coaching à 15min et 45min (voir ci-après).	
Buts	6m sur 2,10m		
Touches	A la main. Les 2 pieds restent au sol. Si la touche est mal réalisée, expliquer à l'enfant ce qu'il doit faire de mieux. Puis l'enfant recommence sa touche. Si de nouveau mal réalisée, ballon à l'adversaire.	A la main. Les 2 pieds restent au sol. Ballon à l'adversaire si mal réalisée.	
Coup d'envoi	Le ballon est positionné au milieu du terrain. Les adversaires sont à 6 mètres minimum. Le ballon est botté dans n'importe quelle direction.		
Hors Jeu	A hauteur de la surface de réparation (13m). On peut être en position de hors-jeu à droite et à gauche de la surface. Attendre que le joueur touche le ballon avant de lever le drapeau.	Entre la ligne médiane et la ligne de but adverse. Attendre que le joueur touche le ballon avant de lever le drapeau.	

LA SAISON 2018-2019 – Les Lois et l’Esprit du Jeu

REUNION DE SECTEUR U11-U13-U14F.
Samedi 8 septembre 2018

Catégorie	U11	U13	U14F
Arbitrage	À partir d’U15. Il gère le temps de jeu de son match. Les arbitres assistants sont des encadrants licenciés.	<p>Au centre, à partir de U17.</p> <p>A la touche, 4 joueur(se)s inscrit(e)s sur la feuille de match se relaieront toutes les 15 minutes (rotations lors des pauses coaching et de la mi-temps). Ces 4 joueur(se)s sont différent(e)s à chaque match. Pour les 2 premières phases seulement, l’arbitre assistant(e) peut être accompagné(e) d’un encadrant licencié. Son rôle sera alors de guider le(la) joueur(se) dans ses attitudes et non pour arbitrer à sa place, et encore moins coacher l’équipe.</p>	
Relances du gardien de but	<p>Relance à la main, ou relance au pied ballon posé au sol. Volée et demi-volée interdite, sinon relance à refaire.</p> <p>Les coups de pieds de but sont réalisés obligatoirement par le gardien. Il pose le ballon entre la ligne de but et le point de pénalty.</p>	<p>Relance à la main, ou relance au pied ballon posé au sol. Volée et demi-volée interdite, sinon coup franc indirect (le ballon est alors posé sur la ligne de la surface de réparation (13m) face à la faute.)</p> <p>Les coups de pieds de but sont réalisés obligatoirement par le(la) gardien(ne). Il(elle) pose le ballon entre la ligne de but et le point de pénalty.</p>	
Coups Francs	Directs (fautes volontaires) et indirects (fautes involontaires). Adversaires à 6 mètres.	Directs (fautes volontaires) et indirects (fautes involontaires). Adversaires à 6 mètres.	
Passe à son gardien de but	Sur une passe au pied volontaire d’un(e) partenaire, le(la) gardien(ne) ne peut se saisir du ballon à la main, sinon, coup franc indirect. Le ballon est posé sur la ligne de la surface de réparation (13m) face à la faute.		

LA SAISON 2018-2019 – Les Lois et l'Esprit du Jeu

La relance du Gardien du But



LA SAISON 2018-2019 – Les Lois et l'Esprit du Jeu

La relance du Gardien du But



LA SAISON 2018-2019 – La Pause Coaching

	PAUSE COACHING 1	PAUSE COACHING 2
Quand ?	A la 15 ^{ème} minute de jeu sur sortie du ballon (touche ou sortie de but ou but marqué)	A la 45 ^{ème} minute de jeu sur sortie du ballon (touche ou sortie de but ou but marqué)
Durée ?	2 minutes	
Où ?	Sur le terrain à l'angle de la surface de réparation	
Qui ?	Les joueurs et les accompagnateurs (2 maximum)	
Les bonnes attitudes ?	Faire boire les enfants. Parler calmement et sans précipitation.	
Les Points importants ?	<ul style="list-style-type: none"> • En lien avec la causerie d'avant match. • Ressortir un point positif. • Revenir sur un point de jeu Off ou Déf. • Faire les rotations. • Changer l'arbitre assistant. • Conclure par un élément positif et des encouragements. 	<ul style="list-style-type: none"> • En lien avec la mi-temps. • Ressortir un point positif. • Revenir sur un point de jeu Off ou Déf. • Faire les rotations. • Changer l'arbitre assistant. • Conclure par un élément positif et des encouragements.
Sur quels éléments rebondir ? Se limiter à 1 point	<ul style="list-style-type: none"> • Est-on bien organisé par rapport au système de jeu ? • Les choses que l'on voulait faire offensivement et défensivement ? • Celles que l'on a bien réalisées offensivement et défensivement ? 	
Reprise du jeu	Touche ou coup de pied de réparation ou engagement en fonction d'où se trouvait le ballon avant la pause.	

LA SAISON 2018-2019 – Le Défi Jonglage

Les 2 équipes se mettent face à face, par numéro, du 1 au 12.
Les enfants d'une équipe jonglent, les enfants de l'autre équipe comptent.

Tous les joueurs d'une équipe ont un ballon chacun.

U13 et U14F Le départ se fait ballon au sol, à lever avec les pieds.

U11 Le départ se fait soit ballon au sol à lever avec les pieds, soit ballon à la main

Au signal de l'animateur (coupe de sifflet), les enfants commencent à jongler.

U13 et U14F Les rattrapages ne sont pas autorisés.

Si le ballon touche le sol ou une autre partie du corps, le jongleur recommence.

U11 Les rattrapages sont autorisés, mais pas comptabilisés.

Si le ballon touche le sol le jongleur recommence.

L'animateur annonce au bout de 2' qu'il faut passer à la tête.
Les enfants doivent s'organiser pour réaliser un score pied droit et un score pied gauche lors de ces 2'.

Puis il siffle la fin des 3'.

Les enfants restent à leur place.

Les 2 accompagnateurs passent dans le couloir avec la feuille de plateau et un crayon, et demandent au compteur de résultat pour chaque surface de contact.

Puis c'est à l'autre équipe de jongler.

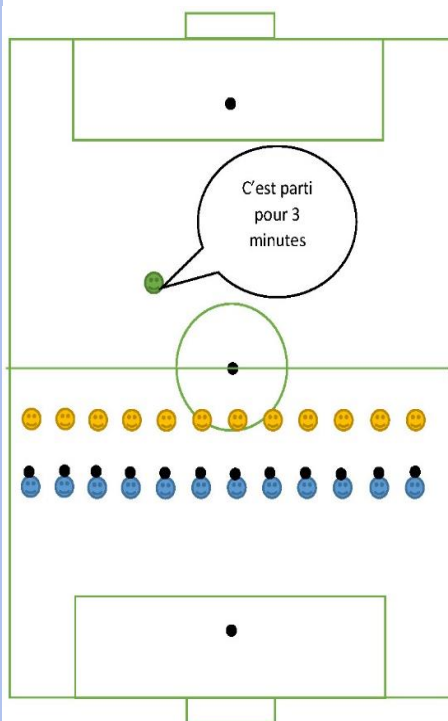

LA SAISON 2018-2019 – Le Défi Jonglage

Objectifs à réaliser sont en lien avec le niveau de pratique

Niveau de pratique	Pied droit	Pied gauche	Tête
U11 Niveau 1	40	40	30
U11 Niveau 2	30	30	20
U11 Niveau 3	20	20	10
U13 Elite	50	50	50
U13 DS	50	50	40
U13 D1	40	40	30
U13 D2	30	30	20
U13 D3	20	20	10
U14F Niveau 1	40	40	30
U14F Niveau 2	30	30	20
U14F Niveau 3	20	20	10

Festifoot U11/U13/U14F

Espaces de Jeu

Matériel :

Matérialiser les lignes du terrain avec des coupelles (obligatoire)
32 plots ou jalons (buts)

1 ballon par terrain

Chasubles

Eau (Prévoir un point d'eau pour remplir les gourdes des joueurs)

Pharmacie

**Si 20 équipes : installer
10 terrains**

Sens de rotations
après un
match gagné

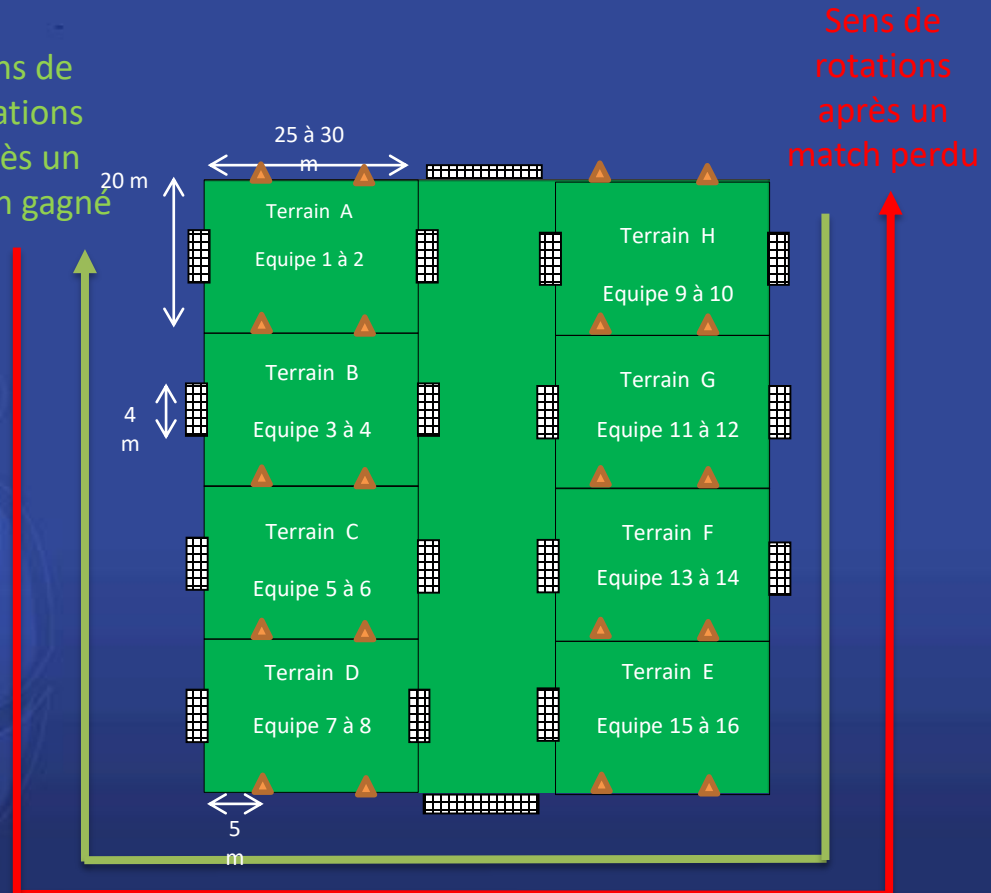

Philosophie et objectifs

Du Festifoot (U11,U13,U14F)

Tout le monde joue.

Offrir un nombre de contacts joueur/ballon plus important,

Laisser jouer - besoin de communiquer avec mes partenaires,

Etre en permanence en position de marquer ou de protéger son but,

Réussir à maîtriser des phases de transitions,

Auto arbitrage,

Nourrir l'envie de jouer et d'entreprendre,

Changer de repères et de postes,

Evoluer à son niveau.

Diversifier la pratique

Faire jouer tous les enfants / Jouer sur plusieurs dates



Festifoot U11/U13/U14F

Lois du Jeu – Auto arbitrage

Terrain	20 x 25 à 30 m. But : 4 m (constri-foot ou jalons ou buts de foot à 5). Tracer assez de terrains pour que toutes les équipes de 4 joueurs jouent en même temps. Surface de réparation à 5 mètres.
Ballon	Ballon N°4
Nombre d'équipes de foot à 4	Un nombre pair
Nombre de joueurs	4 enfants sur le terrain (1 gdb + 3 joueurs) et 1 remplaçant possible
Sécurité	Protège tibias obligatoires. <u>TACLES INTERDITS</u>
Temps de Jeu	8 x 6 minutes.
Touche	Au pied par une passe au sol ou en conduite de balle au choix du joueur. Interdiction de marquer directement.
Reprise du jeu suite à un but	Engagement au milieu du terrain. Interdiction de marquer directement.
Sortie de but	À la main par le gardien.
Hors-Jeu	Non
En cas de match nul	L'équipe qui est montée continue de monter. Si match nul <u>lors du premier match seulement</u> , faire un « pierre, feuille, ciseaux »
Arbitrage	Auto-arbitrage - 1 accompagnateur par terrain.



LA SAISON 2018-2019 – Le Futsal

Possibilité d'accueillir ou de participer à des plateaux futsal les samedi sans animation obligatoire.

Communiquer au District, via le formulaire disponible sur le site du District, les informations nécessaires (date, catégorie, niveau, lieu, nombre d'équipe...) afin de prévenir les autres clubs.

Pour participer à un plateau, communiquer, via le formulaire disponible sur le site du District, les informations nécessaires (sur quel plateau souhaitez participer, combien d'équipes...). Vous serez inscrits dans la limite des places disponibles.

Une confirmation vous sera envoyée.

Les différentes formules proposées.

1 heure = 4 équipes

1 heure 30 = 5 équipes

2 heures = 6 équipes

**REUNION DE SECTEUR U11-U13-U14F.
Samedi 8 septembre 2018**



EXPERT ET ACCOMPAGNATEUR D'EQUIPE

EXPERT ET ACCOMPAGNATEUR D'EQUIPE

L'Expert est un cadre et un Tuteur.

Il a déjà une certaine expérience du fonctionnement de l'école de football

Ses rôles:

- Savoir organiser un plateau.
- Savoir transmettre comment organiser un plateau.
- Épauler le responsable de l'école de football d'un point de vue organisationnel.
- Gérer les parents et dirigeants.

Formation le vendredi 21 septembre de 20h à 23h au District

Les thèmes abordés sont:

- La connaissance des enfants de 5 à 13 ans.
- L'organisation du foot des jeunes et l'organisation des plateaux.
- La gestion des parents.

Inscriptions sur le site internet du District (rubrique « Pratiques »)

C'EST GRATUIT !!!

EXPERT ET ACCOMPAGNATEUR D'EQUIPE

L'accompagnateur d'équipe gère une équipe le samedi

Il donne, ou souhaite donner de son temps pour encadrer une équipe le samedi.

Lors de cette « formation », nous nous mettons dans la peau d'un accompagnateur d'équipe U9 ou U11 ou U13/U14F.

Formation le vendredi 28 septembre de 19h30 à 21h30 au District Puis, à la demande des clubs.

Les thèmes abordés sont:

- La connaissance de l'enfant
- Le déroulement d'un plateau
- Les lois du jeu
- Le coaching
- La gestion de l'après plateau

Inscriptions sur le site internet du District (rubrique « Pratiques »)

C'EST GRATUIT !!!

PROCHAINE REUNION

VENDREDI 11 JANVIER 2019

AVEC LES COMMISSIONS U7-U9 et FEMININE

Lieu à déterminer par la Commission U7-U9

REUNION DE SECTEUR U11-U13-U14F.

Samedi 8 septembre 2018



Bonne saison!!